

Plan d'installation
Sèche-linge

Plano de instalación
Secadora

Istruzioni d'installazione
Essiccatoio



PT 8503 EL
PT 8505 EL
PT 8507 EL

it - IT
es -ES
fr - FR

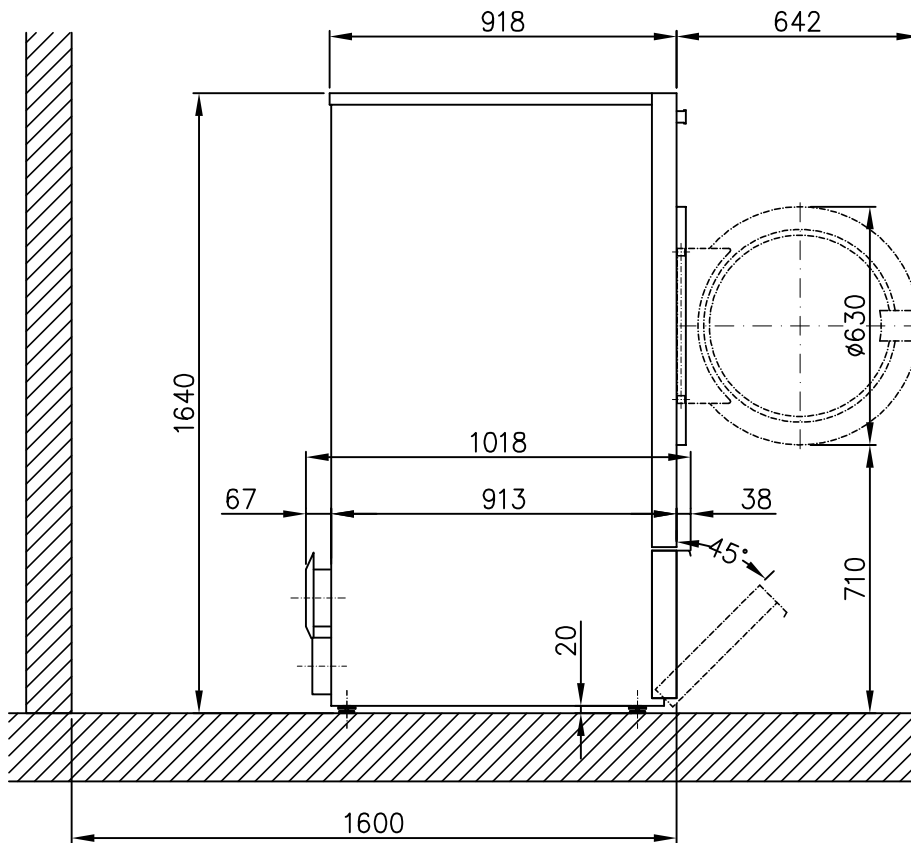
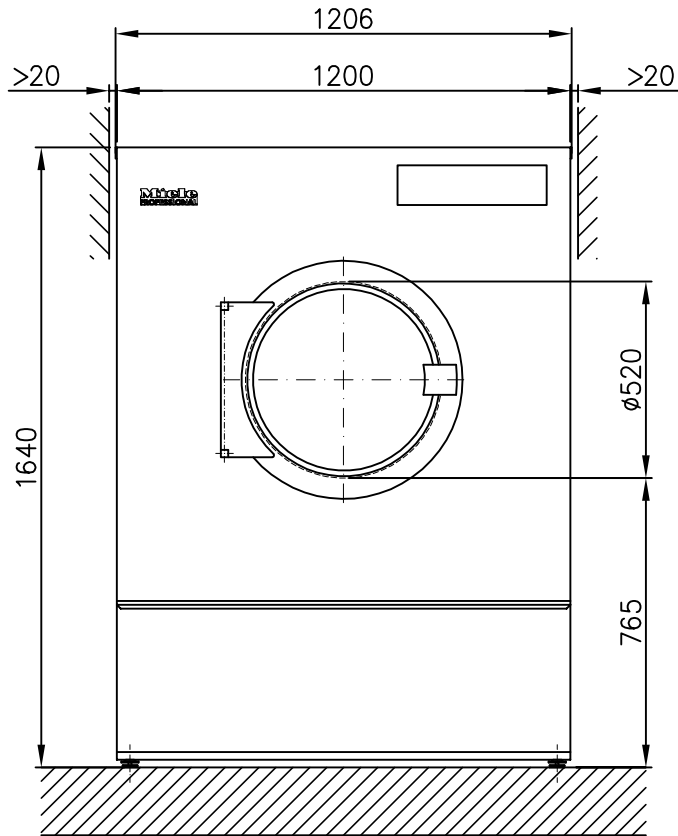

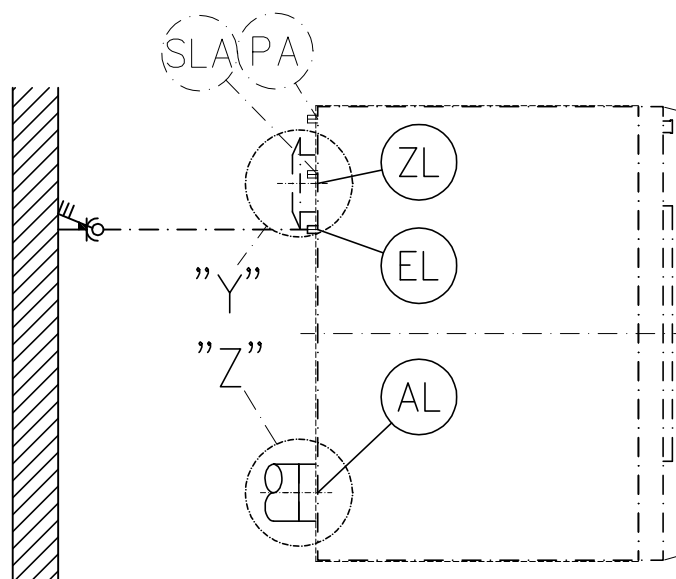
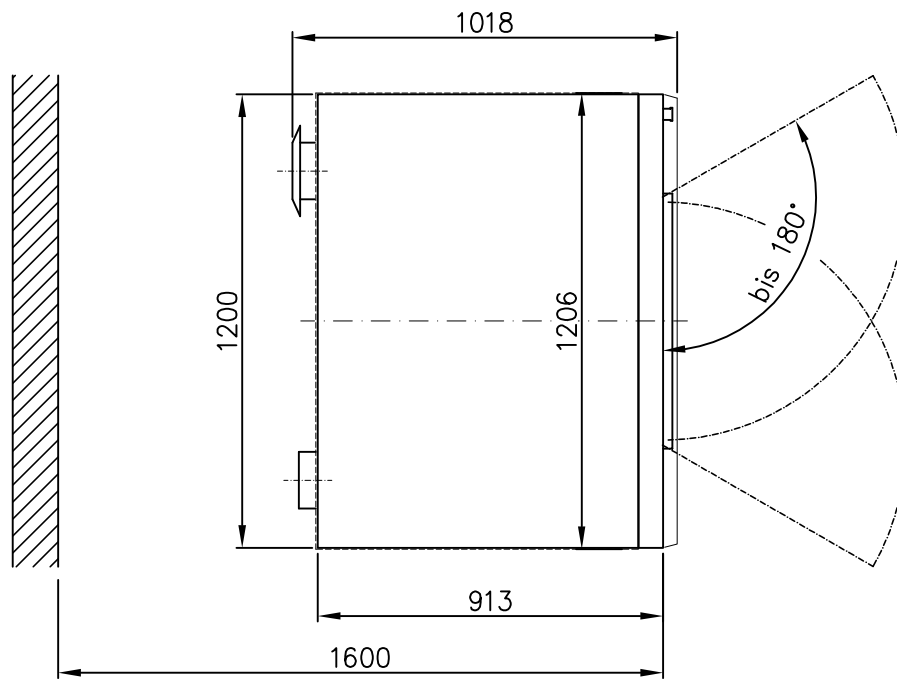

"Z"

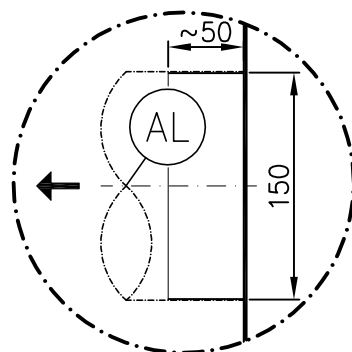

"Y"

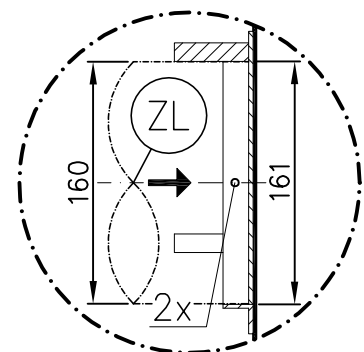

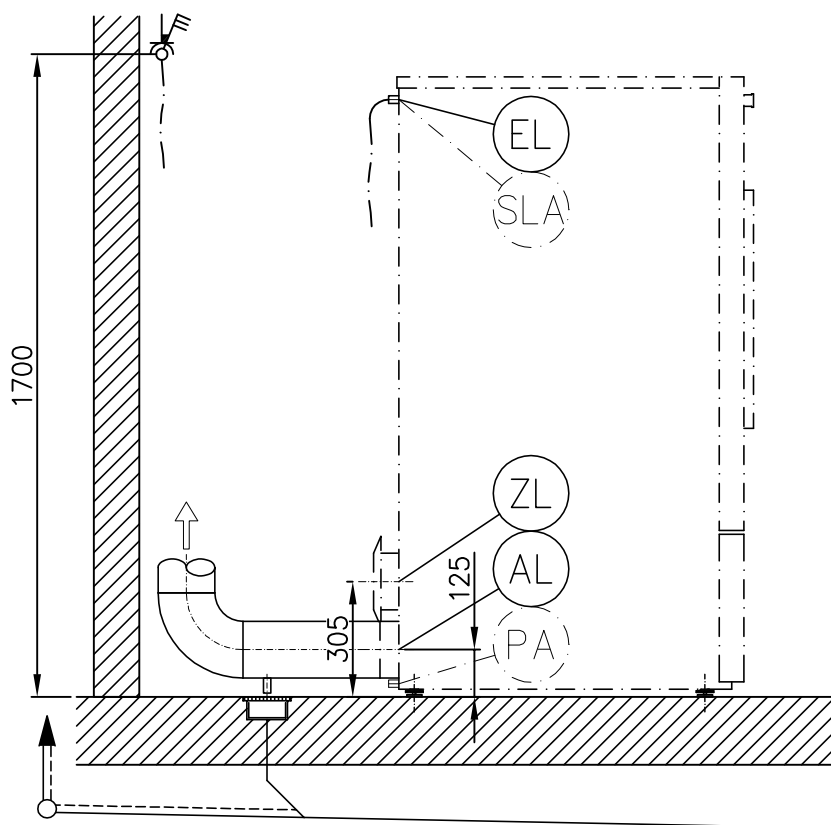
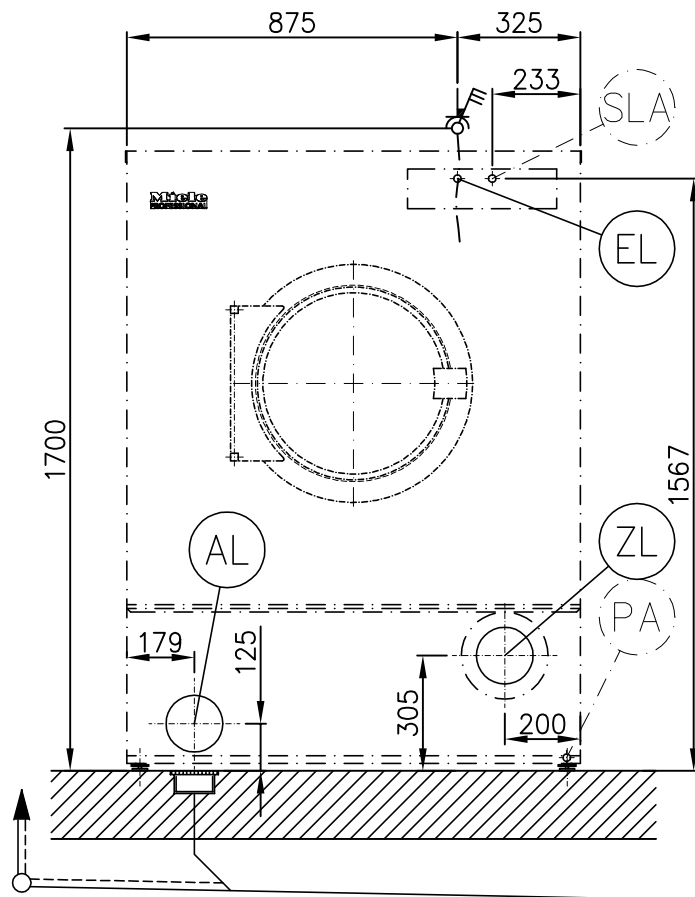

Miele
PROFESSIONAL

Installationsplan / Installation plan
Trockenautomat / Tumble dryer
PT 8503/8505/8507 EL

Date	11.01.2011
Page	5
Name	DEBOHD

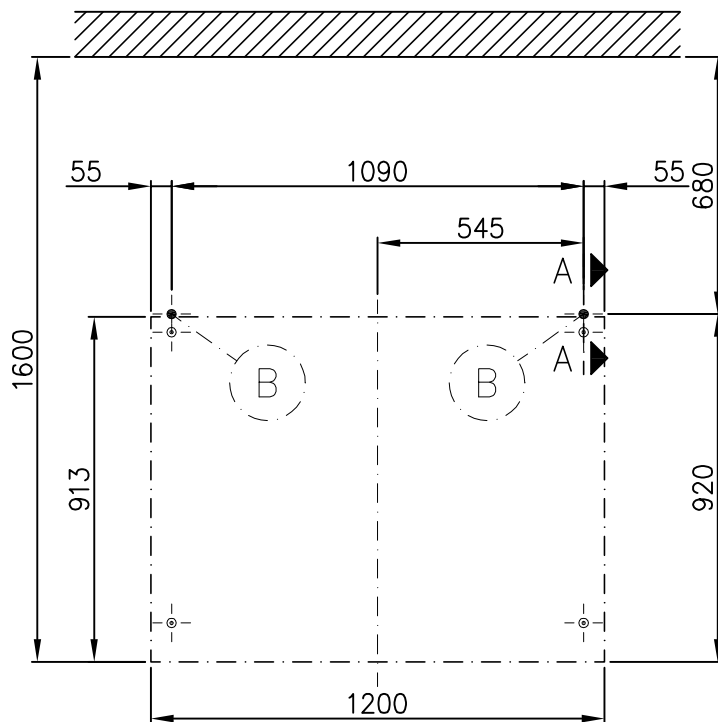
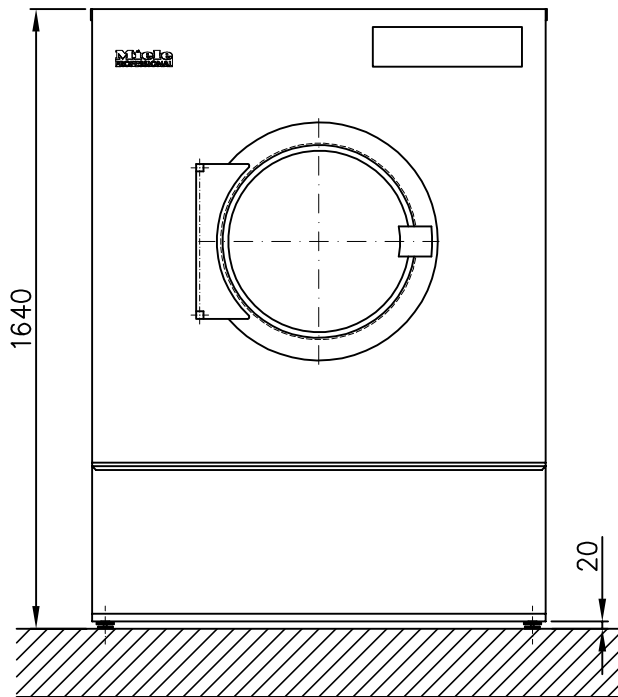

A - A

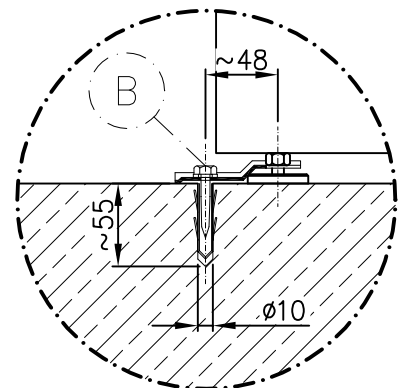

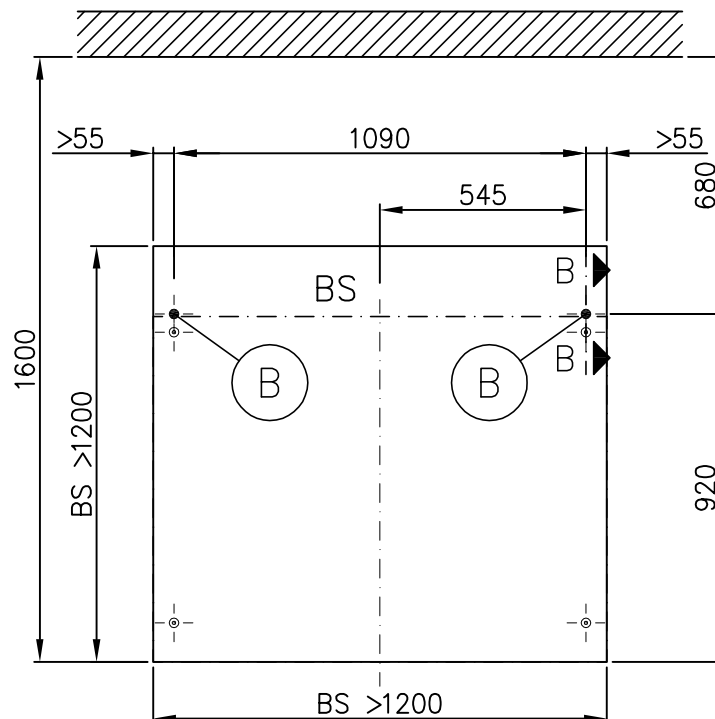
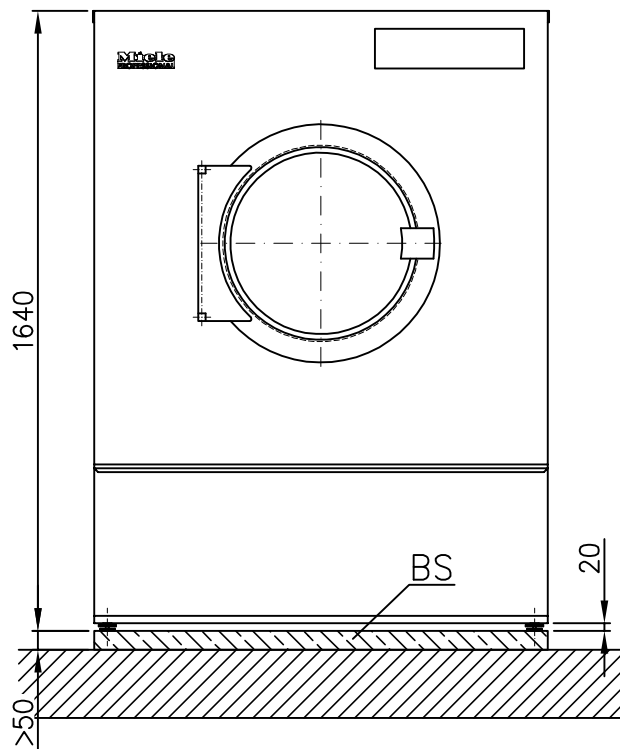

B - B

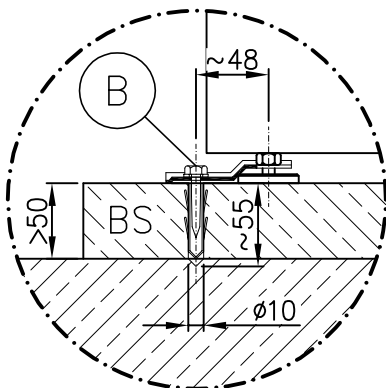

Miele
PROFESSIONAL

Installationsplan / Installation plan
Trockenautomat / Tumble dryer
PT 8503/8505/8507 EL

Date	11.01.2011
Page	7
Name	DEBOHD

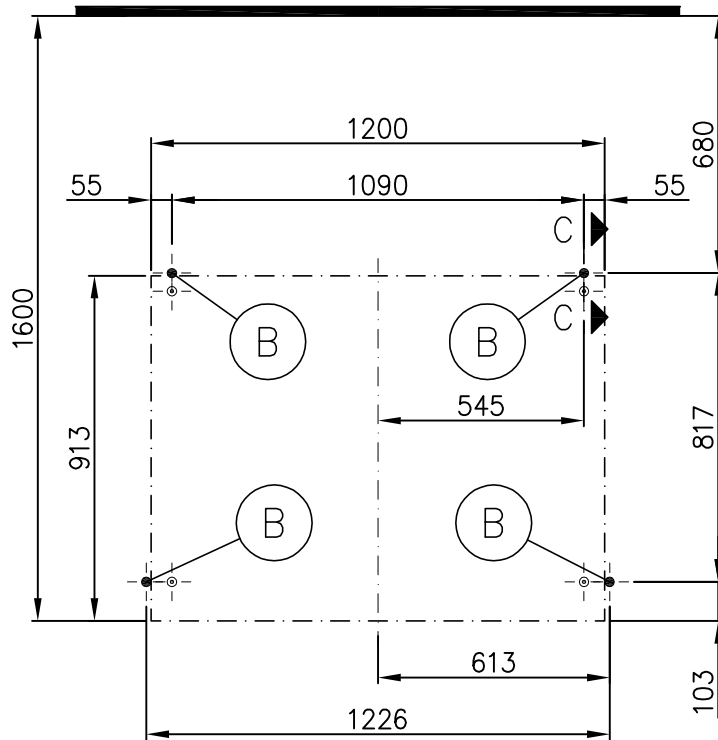
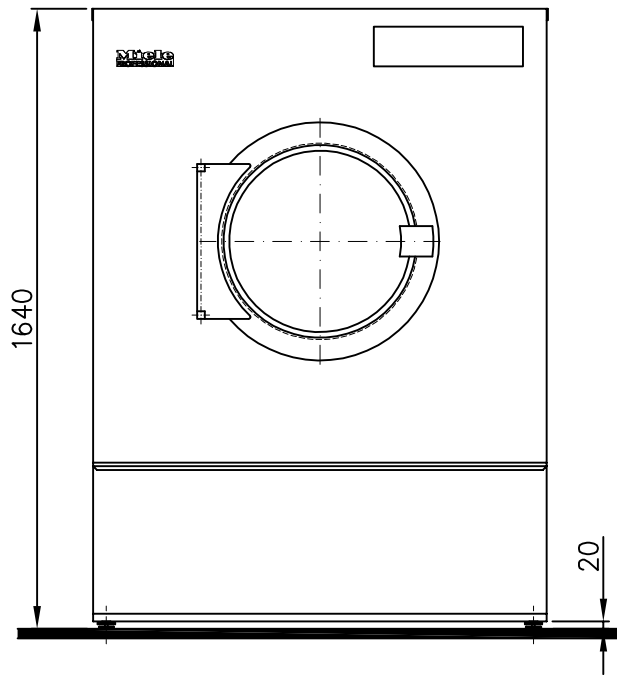

C - C

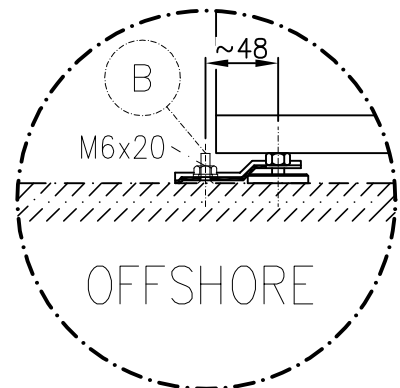

Caractéristiques techniques

Miele
PROFESSIONAL

Sèche-linge :
Type de chauffage :

PT 8503/8505/8507
Electrique (EL)

Légende :



Signification des symboles entourés d'un cercle continu :
raccordement nécessaire



Signification des symboles entourés d'un cercle discontinu :
raccordement optionnel ou en fonction de la machine

fr - FR

Options/accessoires :

BS	Socle en béton	La qualité du béton et sa solidité doivent être prévues en fonction de la charge au sol du sèche-linge. Vérifier que le socle en béton est bien fixé au sol.		
		Hauteur conseillée	mm	100
		Hauteur minimum	mm	50
		Largeur minimum	mm	1.200
		Profondeur minimum	mm	1.100

Raccordements de l'appareil :

EL	Branchement électrique	1. Tension (à la livraison) Fréquence Puissance de raccordement Fusible Câble d'alimentation, section minimum Vissage câble Câble d'alimentation non fourni	V Hz kW A mm ²	3N AC 380 - 415 50 25,9 - 30,9 3 × 50 5 × 10 M 40
		2. Tension (à la livraison) Fréquence Puissance de raccordement Fusible Câble d'alimentation, section minimum Vissage câble Câble d'alimentation non fourni	V Hz kW A mm ²	3 AC 220 - 240 50 26,0 - 30,7 3 × 80 4 × 25 M 50
Tensions spéciales :				
	OS 440	Tension spéciale (à la livraison) Fréquence Puissance de raccordement Fusible Câble d'alimentation, section minimum Vissage câble Câble d'alimentation non fourni	V Hz kW A mm ²	3 AC 440 60 28,3 3 × 50 4 × 10 M 40
		Le raccordement électrique doit être conforme aux règlements nationaux et locaux. Il est conseillé de raccorder l'appareil avec une prise avec sectionneurs omnipolaires et verrouillable conforme à IEC/EN 60309 et IEC/EN 60947 afin de pouvoir effectuer facilement les contrôles de sécurité électriques. Si un raccordement fixe est prévu, un dispositif de disjonction phase et neutre doit être présent sur l'installation. La prise murale ou le dispositif de sectionnement doivent être visibles et directement accessibles après l'installation de l'appareil.		

PA	Liaison équipotentielle	Tubulure à filetage extérieur avec rondelles et écrou Accessoires non fournis (sauf en version offshore-marine). Conformément aux prescriptions internationales, une liaison équipotentielle avec une bonne liaison des contacts doit être établie.	mm M	10 × 35 10
SLA	Coupure du circuit de délestage	Tension d'alimentation des contacts de commande Câble d'alimentation, section minimum Câble d'alimentation non fourni Il est conseillé d'effectuer le raccordement avec un câble d'alimentation flexible et un dispositif de sectionnement. Le dispositif de sectionnement doit être visible et directement accessible après l'installation de l'appareil.	V mm ²	AC 230 5 × 1,5
AL	Evacuation d'air	Débit d'air nominal maxi. en évacuation (PT 8507 uniquement) Débit d'air nominal maxi (PT 8503/8505 uniquement) Perte de pression admissible max. Raccord d'évacuation côté machine (diamètre extérieur) Tuyau de raccordement côté installation (diamètre intérieur) Température max. L'humidité de l'air relative pouvant représenter jusqu'à 100 % dans l'évacuation, il doit être évité par des mesures appropriées que de l'eau condensée revienne dans l'appareil.	m ³ /h m ³ /h Pa mm mm °C	860 790 300 150 150 80
ZL	Arrivée d'air	Raccordement standard : Air du local d'installation Section conseillée pour l'alimentation en air dans la pièce (correspond à la section d'évacuation d'un appareil x 3) La pièce dans laquelle fonctionnera la machine doit être aérée en fonction de la quantité d'air évacuée. Autre possibilité de raccordement : Alimentation en air extérieur direct Manchon de raccordement côté machine (diamètre intérieur) Tuyau de raccordement côté installation (diamètre extérieur) Attention, lorsque le couvercle de protection est déposé, des composants sous tension sont dégagés. Pour des raisons de sécurité, il faut installer un tuyau sur l'aspiration d'air frais centrale du sèche-linge (longueur minimum de 900 mm) et le fixer par deux vis.	cm ² mm mm	531 161 160
B	Fixation (fournie)	Sans socle 2 x pattes de fixation 2 x vis à bois DIN 571 (Ø x longueur) 2 x chevilles (Ø x longueur) Il est conseillé de fixer la machine Le matériel de fixation pour parquet flottant doit être fourni par l'exploitant.	mm mm	6 × 40 10 × 50
		Sur socle en béton 2 x pattes de fixation 2 x vis à bois DIN 571 (Ø x longueur) 2 x chevilles (Ø x longueur) Il est obligatoire de fixer la machine. Le matériel de fixation pour parquet flottant doit être fourni par l'exploitant.	mm mm	6 × 40 10 × 50

Caractéristiques	Largeur appareil	mm	1.206
	Profondeur appareil	mm	1.018
	Hauteur appareil	mm	1.640
	Largeur carrosserie	mm	1.200
	Profondeur carrosserie	mm	913
	Largeur ouverture de montage. (largeur brute)	mm	1.030
	Distance / mur conseillée (jusq. arête avant de l'appareil)	mm	1.600
	Distance/mur minimum (jusqu'au rebord arrière du couvercle)	mm	500
	Poids net	kg	238
	Charge au sol pendant le fonctionnement max.	N	2.703
	Dégagement de chaleur moyen dans la salle d'installation (dépend de la température ambiante et du programme choisi)	W	810
	Niveau de pression acoustique pondéré A Pression acoustique	dB (A)	72,2
	Niveau de pression acoustique pondéré A Niveau de pression acoustique au niveau du poste de travail (distance 1 m et 1,6 m de hauteur)	dB (A)	60
	<p>L'installation doit exclusivement être effectuée par des installateurs agréés, conformément aux prescriptions et aux règlements applicables et aux règlements de prévention des accidents. Veuillez impérativement vous conformer à la notice de montage lors de l'installation de l'appareil. Sous réserve de modifications! Dimensions en mm.</p>		

Hoja de datos técnicos

Miele
PROFESSIONAL

Secadora:
Tipo de calentamiento:

PT 8503/8505/8507
Eléctrico (EL)

Leyenda:



Las siglas dentro de un círculo en negrita significan:
Precisa conexión

es - ES



Las siglas dentro de un círculo discontinuo significan:
Conexión opcional o necesaria según el modelo de aparato

Opciones/accesorios:

BS	Zócalo de hormigón	La calidad del hormigón y su solidez se calcula en función de la carga del aparato. Habrá que asegurarse de que el zócalo de hormigón de la instalación tenga suficiente adherencia con el subsuelo.		
		Altura recomendada	mm	100
		Altura mínima	mm	50
		Anchura mínima	mm	1.200
		Profundidad mínima	mm	1.100

Conexiones del aparato:

(EL)	Conexión eléctrica	1. Tensión estándar (estado de suministro) Frecuencia Potencia nominal Fusible Sección transversal mín. del cable de conexión Racor del cable El cable de conexión no está incluido en el volumen de suministro.	V Hz kW A mm ²	3N AC 380 - 415 50 25,9 - 30,9 3 x 50 5 x 10 M 40
		2. Tensión estándar (estado de suministro) Frecuencia Potencia nominal Fusible Sección transversal mín. del cable de conexión Racor del cable El cable de conexión no está incluido en el volumen de suministro.	V Hz kW A mm ²	3 AC 220 - 240 50 26,0 - 30,7 3 x 80 4 x 25 M 50
	Tensiones especiales:			
	OS 440	Tensión especial (estado de suministro) Frecuencia Potencia nominal Fusible Sección transversal mín. del cable de conexión Racor del cable El cable de conexión no está incluido en el volumen de suministro.	V Hz kW A mm ²	3 AC 440 60 28,3 3 x 50 4 x 10 M 40

		<p>La conexión eléctrica se debe realizar conforme a las disposiciones nacionales y locales.</p> <p>Se recomienda conectar el aparato en un enchufe de pared de desconexión omnipolar con dispositivo de cierre que cumpla con las normativas IEC/EN 60309 e IEC/EN 60947, para que las comprobaciones de seguridad eléctrica se puedan llevar a cabo de forma sencilla.</p> <p>En caso de que se haya previsto una conexión fija, la instalación deberá contar con interruptor de desconexión omnipolar.</p> <p>El enchufe de pared o un dispositivo de desconexión a la red deberá ser visible y de fácil acceso tras la instalación del aparato.</p>		
(PA)	Conexión equipotencial	<p>Boca de la rosca exterior con arandelas y tuerca</p> <p>El accesorio no incluido en el volumen de suministro (excepto en los aparatos de la versión Offshore).</p> <p>De acuerdo con las disposiciones nacionales sobre instalaciones hay que crear una conexión equipotencial con buena conexión de contacto.</p>	mm M	10 x 35 10
(SLA)	Desconexión por carga máxima	<p>Tensión de conexión de los contactos de control Cable de conexión, sección transversal mín.</p> <p>El cable de conexión no está incluido en el volumen de suministro.</p> <p>Se recomienda realizar la conexión con un cable de conexión flexible y con un dispositivo de desconexión adicional. El dispositivo de desconexión a la red deberá ser visible y de fácil acceso tras la instalación del aparato.</p>	V mm ²	AC 230 5 x 1,5
(AL)	Salida de aire	<p>Caudal nominal máx. en la salida de aire (solo PT 8507) Caudal nominal máx. (solo PT 8503/8505) Pérdida de presión máx. permitida</p> <p>Racor de empalme en la máquina (diámetro exterior) Tubo de conexión en el lugar de la instalación (diámetro interior) Temperatura máx.</p> <p>Debido a que la humedad relativa dentro de la salida de aire puede llegar a ser hasta del 100%, se deben adoptar las medidas adecuadas para evitar que la condensación que fluye de vuelta llegue al aparato.</p>	m ³ /h m ³ /h Pa mm mm °C	860 790 300 150 150 80
(ZL)	Entrada de aire	<p>Conexión estándar: Entrada de aire desde el lugar de emplazamiento Sección libre de la entrada de aire recomendada en la estancia (corresponde al triple de la sección de salida de aire de un aparato) Suministrar al lugar de emplazamiento aire de entrada de acuerdo con la cantidad de aire de salida.</p> <p>Conexión alternativa: Conexión de entrada de aire directamente del exterior Manguito de conexión de la máquina (diámetro interior) Tubo de conexión en el lugar de la instalación (diámetro exterior)</p> <p>Al retirar la tapa protectora, los componentes bajo tensión quedan al descubierto. Por razones de seguridad, en la aspiración central de aire de la secadora (a lo largo de una longitud mínima de 900 mm) es necesario instalar un tubo y asegurarlo con dos tornillos.</p>	cm ² mm mm	531 161 160

B	Fijación (volumen de suministro)	sin zócalo 2 x tensores 2 x tornillos para madera DIN 571 (Ø x longitud) 2 x tacos (Ø x longitud) Se recomienda fijar la máquina. El material de fijación para pavimento flotante debe aportarlo el cliente.	mm mm	6 x 40 10 x 50
		en el zócalo de hormigón 2 x tensores 2 x tornillos para madera DIN 571 (Ø x longitud) 2 x tacos (Ø x longitud) Es imprescindible fijar la máquina. El material de fijación para pavimento flotante debe aportarlo el cliente.	mm mm	6 x 40 10 x 50
	Datos de la máquina	Anchura del aparato Profundidad del aparato Altura del aparato Ancho de la carcasa Profundidad de la carcasa Anchura mín. de la abertura de carga (anchura libre) Distancia a la pared recomendada (hasta el borde delantero del aparato) Distancia mín. a la pared (hasta el borde posterior de la tapa) Peso neto Carga máx. sobre el suelo en funcionamiento Desprendimiento de calor en el lugar de emplazamiento (en función de la temperatura ambiente y del programa seleccionado) Nivel de presión sonora Emisión de ruido Nivel de presión sonora Nivel de presión acústica, referido al puesto de trabajo (distancia 1 m y 1,6 m de altura)	mm mm mm mm mm mm mm mm kg N W dB(A) dB(A)	1.206 1.018 1.640 1.200 913 1.030 1.600 500 238 2.703 810 72,2 60
<p>Los trabajos de instalación se realizarán exclusivamente por instaladores autorizados ateniéndose a las prescripciones vigentes, bases legales, las directrices para la prevención de accidentes, así como a las normas vigentes. Obsérvense las instrucciones de montaje al instalar el aparato. Reservado el derecho a efectuar modificaciones Dimensiones en mm.</p>				

Dati tecnici

 Essiccatoio:
 Tipo di riscaldamento:

 PT 8503/8505/8507
 Elettrico (EL)

Legenda:

 Sigle contornate in grassetto significano:
 allacciamento necessario

 Sigle contornate con linea e punto significano:
 allacciamento opzionale oppure necessario in base alla versione
 della macchina

it - IT

Opzioni/Accessori:

BS	Zoccolo in calcestruzzo	Qualità del calcestruzzo e resistenza alla compressione devono essere commisurati al peso dell'apparecchio. Lo zoccolo in calcestruzzo realizzato a cura del committente deve essere sufficientemente aderente al suolo.		
		Altezza consigliata	mm	100
		Altezza minima	mm	50
		Larghezza minima	mm	1.200
		Profondità minima	mm	1.100

Allacciamenti macchina:

EL	Allacciamento elettrico	1. Tensione standard (al momento della fornitura) Frequenza Potenza assorbita Protezione Cavo di allacciamento, sezione minima Pressacavo Cavo di allacciamento (non in dotazione).	V Hz kW A mm ²	3N AC 380 - 415 50 25,9 - 30,9 3 × 50 5 × 10 M 40
		2. Tensione standard (al momento della fornitura) Frequenza Potenza assorbita Protezione Cavo di allacciamento, sezione minima Pressacavo Cavo di allacciamento (non in dotazione).	V Hz kW A mm ²	3 AC 220 - 240 50 26,0 - 30,7 3 × 80 4 × 25 M 50
	Tensioni speciali:			
	OS 440	Tensione speciale (al momento della fornitura) Frequenza Potenza assorbita Protezione Cavo di allacciamento, sezione minima Pressacavo Cavo di allacciamento (non in dotazione).	V Hz kW A mm ²	3 AC 440 60 28,3 3 × 50 4 × 10 M 40
		L'allacciamento elettrico deve essere realizzato nel rispetto delle norme nazionali e locali. Si consiglia di allacciare la macchina mediante una presa staccabile su tutti i poli e richiudibile ai sensi della normativa IEC 60309 e IEC 60947 in modo che ne possa essere agevolmente controllata la sicurezza elettrica. Se è previsto l'allacciamento fisso, sul lato dell'impianto deve essere installato un interruttore onnipolare. Presa a muro e interruttore onnipolare, dopo l'installazione dell'apparecchio devono essere visibili e facilmente accessibili.		

PA	Messa a terra	<p>Raccordo con filettatura esterna con rondelle e dado</p> <p>Accessori non in dotazione (esclusi gli apparecchi versione offshore).</p> <p>Installare eventualmente anche la messa a terra in conformità alle disposizioni nazionali vigenti.</p>	mm M	10 × 35 10
SLA	Disinserimento carico di punta	<p>Tensione di allacciamento dei contatti di comando</p> <p>Cavo di allacciamento alla rete elettrica, sezione minima</p> <p>Cavo di allacciamento (non in dotazione).</p> <p>Per l'allacciamento è consigliato l'uso di un cavo flessibile e un interruttore supplementare. L'interruttore, dopo l'installazione dell'apparecchio, deve essere visibile e facilmente accessibile.</p>	V mm ²	AC 230 5 × 1,5
AL	Evacuazione aria	<p>Flusso nominale massimo in modalità scarico (solo PT 8507)</p> <p>Flusso nominale massimo (solo PT 8503/8505)</p> <p>Perdita massima di pressione ammessa</p> <p>Bocchettone allacciamento lato scarico apparecchio (diametro esterno)</p> <p>Bocchettone allacciamento lato impianto (diametro interno)</p> <p>Temperatura max.</p> <p>Poiché il tasso di umidità relativa nel tubo di scarico può anche raggiungere il 100%, devono essere previste misure idonee per evitare il riflusso della condensa nell'apparecchio.</p>	m ³ /h m ³ /h Pa mm mm °C	860 790 300 150 150 80
ZL	Afflusso aria	<p>Allacciamento standard: Aria in afflusso dal vano di installazione</p> <p>Sezione della condotta di aerazione verso il vano consigliata (pari a tre volte la sezione della condotta di scarico dell'apparecchio)</p> <p>L'aria affluente nel vano di installazione deve corrispondere alla quantità dell'aria di sfato.</p> <p>Allacciamento alternativo: Allacciamento aria in afflusso direttamente dall'esterno</p> <p>Manicotto di allacciamento lato apparecchio (diametro interno)</p> <p>Bocchettone allacciamento lato impianto (diametro esterno)</p> <p>Rimuovendo il coperchio di protezione sono accessibili parti sotto tensione. Per motivi di sicurezza presso il raccordo di afflusso aria centrale dell'essiccatoio deve essere installato un condotto (su una lunghezza di 900 mm) che va assicurato con due viti.</p>	cm ² mm mm	531 161 160
B	Fissaggio (dotazione)	<p>Senza zoccolo</p> <p>2 × griffe d'ancoraggio</p> <p>2 viti per legno DIN 571 (Ø × lunghezza)</p> <p>2 tasselli (Ø × lunghezza)</p> <p>E' consigliato fissare l'apparecchio.</p> <p>Il materiale di fissaggio per l'installazione su massetto galleggiante è a cura del committente.</p> <p>Su zoccolo in cemento</p> <p>2 × griffe d'ancoraggio</p> <p>2 viti per legno DIN 571 (Ø × lunghezza)</p> <p>2 tasselli (Ø × lunghezza)</p> <p>E' assolutamente necessario fissare la macchina.</p> <p>Il materiale di fissaggio per l'installazione su massetto galleggiante è a cura del committente.</p>	mm mm mm mm	6 × 40 10 × 50 6 × 40 10 × 50

Dati macchina	Larghezza apparecchio	mm	1.206
	Profondità apparecchio	mm	1.018
	Altezza apparecchio	mm	1.640
	Larghezza involucro	mm	1.200
	Profondità involucro	mm	913
	Larghezza apertura di introduzione minima (luce)	mm	1.030
	Distanza dal muro consigliata (fino al bordo anteriore dell'apparecchio)	mm	1.600
	Distanza dal muro minima (fino al bordo posteriore del coperchio)	mm	500
	Peso a vuoto	kg	238
	Carico massimo sul pavimento con macchina in funzione	N	2.703
	Cessione media di calore all'ambiente di installazione (a seconda della temperatura ambiente e del programma selezionato)	W	810
	Valutazione A Livello di potenza sonora	dB (A)	72,2
	Valutazione A Livello della pressione sonora sul luogo d'installazione (distanza 1m e 1,6 m di altezza)	dB (A)	60

L'installazione può essere effettuata esclusivamente da tecnici qualificati e autorizzati, nel rispetto delle norme vigenti a livello nazionale in materia di sicurezza, prevenzione degli infortuni ecc.
Per il posizionamento della macchina, attenersi alle istruzioni di montaggio! Salvo modifiche. Misure in mm.